

- УСЛОВНЫЕ ОБОЗНАЧЕНИЯ:**
- Новое проектируемое дорожное покрытие асфальтобетонное (тип в)
 - Ремонт существующего дорожного покрытия асфальтобетоном (тип а)
 - Новые проектируемые асфальтобетонные дорожки (тип в)
 - Цветочные клумбы проектируемые
 - Цветочные клумбы существующие
 - Бордюр БР 100-20-8
 - Демонтаж гранитного бордюра ГПТ 30х15 с последующим монтажом
 - Новый проектируемый металлический забор
 - Монтаж демонтированного забора в новое проектное положение
 - Ограждение памятника (столбы с цепочкой)
 - Кустарники многолетних сортов, пузырелюблик калиналистный, количество-70шт
 - Светильник садово-парковый

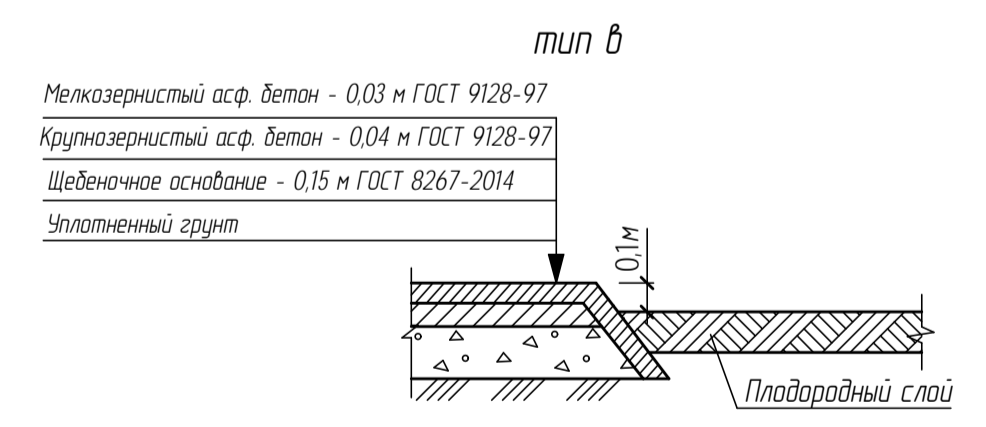
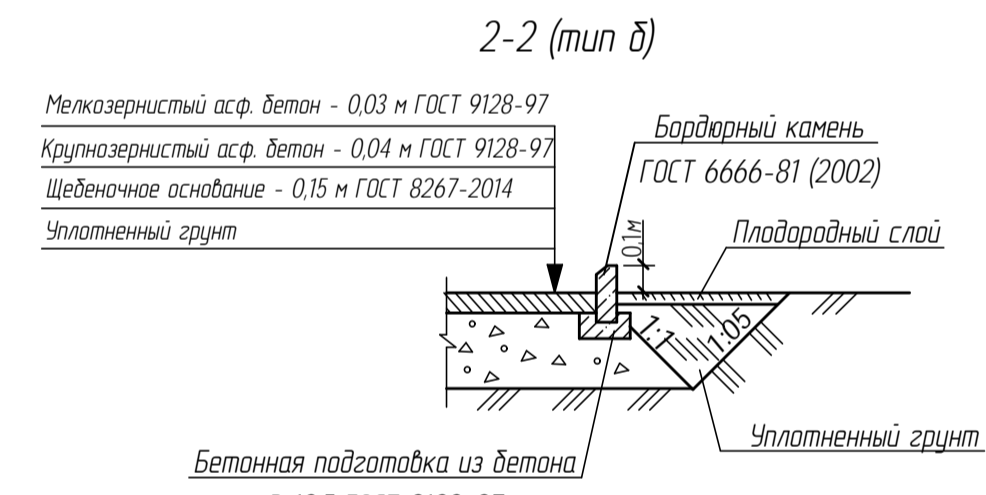
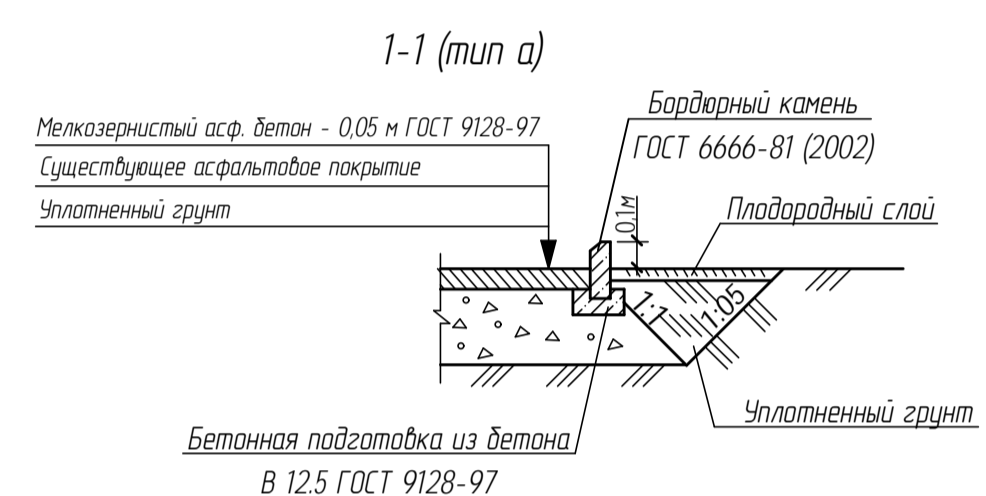

Дефектная ведомость

Поз.	Обозначение	Наименование	Ед. изм.	Кол-во	Примеч.
I		Срезка верхнего земляно-щебеночного слоя толщиной 150мм	м ²	280	
II		Демонтаж бордюров БР 100.30.15	п.м.	460	
III		Демонтаж бордюров ГПТ 30.15 (с последующим монтажом)	п.м.	420	
IV		Демонтаж металлического ограждения памятника высотой 1,5м	п.м.	44	
V		Демонтаж существующего металлического забора	п.м.	405	
VI		Демонтаж металлических мемориальных плит	шт	5	
VII		Вырубка деревьев	шт	13	

Спецификация материалов

Поз.	Обозначение	Наименование	Кол. шт.	Масса ед.кг	Примеч.
7	Индивидуального изготовления	Забор (ограждение парка)		639м	
8	Индивидуального изготовления	Калитки 1,0м	4		
9	Индивидуального изготовления	Ворота 6,0м	1		
10	Индивидуального изготовления	Ворота 4,0м	4		
11	ГОСТ 6666-81 (2002)	Бордюр БР 100-20-8		1740	
12	ГОСТ 6666-81 (2002)	Бордюр БР 100-30-15 (вокруг клумбы)		206	
13	Индивидуального изготовления	Цепочное ограждение зоны памятника		44пм	
14	Индивидуального изготовления	Гранитные мемориальные плиты		19,6м ²	

Ведомость тротуаров, дорожек и площадок

Поз.	Наименование	Тип	Площадь покрытия м ²	Примечание
1	Покрывание из асфальтобетона	- проезд, дорожки (ремонт)	а	4000
2		- проезд (новое покрытие)	б	1170
3		- дорожки (новое покрытие)	в	703

- Примечание:**
- Все объемы уточнить по месту.
 - Существующий металлический забор вдоль ул. Ленина демонтировать. По периметру каменной ограда остается существующий забор. Демонтированный металлический забор установить в новое проектное положение вдоль школы до детской школы искусств.
 - Площадки и дорожки разработаны с учетом существующих деревьев.
 - По краям дорожек возле клумбы напротив памятника предусматривается озеленение кустарниками пузырелюблик калиналистный.

Ведомость малых архитектурных форм и переносных изделий

Поз.	Обозначение	Наименование	Кол. шт.	Примечание
4		Дубовый садово-парковый на мет. ножках 2205	39	ООО "Ксил-Балтэкс", г.Уфа, ул. Раисовская, 98/2, тел. 8 (347) 279-83-81
5		Фонарь железобетонный 1111 (костяк для урны 1411)	57	
6		Светильник садово-парковый "Классика 6211"	28	Группа компаний "Гаруд" г.Уфа, Трамвайная, 2 8 (347) 257-23-01

МК 133-07/18-ПЗУ				
Изм.	Кол.уч.	Лист	№ Док.	Подпись
Разработал	Федорова			
Проверил	Ситдиков			
Н.Контр.	Димитров			
Г.ИП	Ситдиков			
Заказчик: "Администрация сельского поселения Наумовский сельсовет муниципального района Стерлитамакский район Республики Башкортостан"				
Благоустройство территории парка, расположенного в с. Наумовка, Стерлитамакского р-на Респ. Башкортостан				
План благоустройства территории парка М 1:500				
Страница	Лист	Листов		
Р	2		ООО "АрхСтройПроект" г. Стерлитамак	